

Lampe à souder Piezo 8200 Notice d'utilisation

8200 Piezo blowtorch Technical notice

Soldeerlamp met piëzo-ontsteking 8200 Technische gebruiksaanwijzing

Lötlampe Piezo 8200 Gebrauchsanweisung

Piezo-Bläselamper 8200 Brugsanvisning

Plamenski varilni aparat Piezo 8200 Käyttöohjeet

Lampa lutownicza Piezo 8200 Instrukcja użytkowania



FR FRANÇAIS



IMPORTANT

Lire cette notice d'utilisation attentivement pour vous familiariser avec l'appareil avant de l'assembler à son récipient de gaz. Conserver cette notice pour la relire plus tard.

INTRODUCTION

Appareil à pression directe butane.

- Débit : 122 g/h - 1,6kW
- Temps de préchauffage : 1'30"
- Type d'allumage : Allumage Piezo

Cet appareil doit être utilisé exclusivement avec la cartouche de gaz butane, type 200, EXPRESS réf. 8191 "STOP GAS SYSTEM". Il peut être dangereux d'essayer d'utiliser d'autres récipients de gaz. N'utiliser que dans des locaux suffisamment aérés.

CONSIGNES DE SÉCURITÉ

N'utiliser l'appareil que loin des matériaux inflammables. N'utiliser l'appareil qu'à 40 cm minimum des parois environnantes (murs, plafond). S'assurer de la présence et du bon état du joint d'étanchéité entre l'appareil et le récipient de gaz avant de fixer le récipient de gaz. Ne pas utiliser un appareil ayant un joint endommagé ou usé. Ne pas utiliser un appareil qui fuit, qui est détérioré ou qui fonctionne mal.

L'appareil doit être utilisé dans un endroit bien ventilé, respectant les exigences nationales :

- pour permettre l'alimentation en air de combustion,
- et pour éviter la création de mélanges à teneur dangereuse en gaz non brûlé pour les appareils non munis de dispositifs de surveillance de flamme.

L'appareil doit être utilisé sur un plan horizontal. En cas de fuite de votre appareil (odeur de gaz), mettez-le immédiatement à l'extérieur, dans un endroit très ventilé, sans source d'inflammation où la fuite pourra être recherchée et arrêtée. Si vous voulez vérifier l'étanchéité de votre appareil, faites-le à l'extérieur. Ne pas rechercher les fuites avec une flamme, utiliser de l'eau savonneuse.

ATTENTION : des parties accessibles peuvent être très chaudes. Éloigner les jeunes enfants. Cet appareil n'est pas prévu pour être utilisé par des personnes (y compris des enfants) dont les capacités physiques, sensorielles ou mentales sont réduites ou des personnes dénuées d'expérience ou de connaissances, sauf si elles ont pu bénéficier, par l'intermédiaire d'une personne responsable de leur sécurité, d'une surveillance ou d'instructions préalables concernant l'utilisation de l'appareil. Il convient de surveiller les enfants pour s'assurer qu'ils ne jouent pas avec l'appareil. Stocker l'appareil dans un endroit frais, sec et ventilé.

MONTAGE DES CARTOUCHES

1. Dévisser la cloche en 2 parties (A et C).
 2. S'assurer de la présence et du bon état du joint d'étanchéité (D) entre l'appareil et le récipient de gaz avant de fixer le récipient de gaz. Si le joint d'étanchéité est en mauvais état, NE PAS UTILISER L'APPAREIL et contacter votre revendeur.
 3. Introduire une cartouche neuve (B) dans la partie basse de la cloche (C).
 4. Visser la partie basse de la cloche (C) sur la partie haute de la cloche (A).
- En cas de fuite de votre appareil (odeur de gaz), mettez-le immédiatement à l'extérieur, dans un endroit très ventilé, sans source d'inflammation où la fuite pourra être recherchée et arrêtée.
- Si vous voulez vérifier l'étanchéité de votre appareil, faites-le à l'extérieur. Ne pas rechercher les fuites avec une flamme, utiliser de l'eau savonneuse.

MISE EN SERVICE

- L'appareil doit être utilisé dans un endroit bien ventilé.
1. Sur un plan horizontal, tourner lentement le robinet (E) dans le sens «+» de la flèche.
 2. Actionner le bouton PIEZO (F) immédiatement après l'ouverture du gaz, plusieurs fois si besoin.
 3. Après l'allumage, attendre environ 1 min 30 s avant de secouer la lampe, ceci pour éviter l'apparition de grandes flammes jaunes.
- Si le temps de chauffe n'est pas suffisant, des flammes jaunes apparaîtront. Dans ce cas redresser l'appareil pendant 10 secondes.

EXTINCTION

Après usage, fermer le robinet (E) à fond jusqu'à la butée (sens «-» de la flèche). Quand vous éteignez votre appareil en fermant le robinet, vérifiez que le gaz ne s'échappe plus.

CHANGEMENT DES CARTOUCHES

- Le récipient de gaz doit être changé dans un endroit très aéré (de préférence à l'extérieur), loin de toutes sources d'inflammation telles que flammes nues, veilleuses, plaques électriques et loin d'autres personnes.
1. S'assurer que la cartouche est vide avant de la changer (secouer pour entendre le bruit du liquide).
 2. S'assurer que le brûleur est éteint avant de débrancher le récipient de gaz.
 3. Dévisser la cloche en 2 parties (A et C)
 4. Enlever la cartouche vide.
 5. Examiner les joints d'étanchéité avant d'assembler un nouveau récipient de gaz.
 6. S'assurer de la présence et du bon état du joint d'étanchéité (D) entre l'appareil et le récipient de gaz avant de fixer le récipient de gaz. Si le joint d'étanchéité est en mauvais état, NE PAS UTILISER L'APPAREIL et contacter votre revendeur.
 7. Introduire une cartouche neuve (B) dans la partie basse de la cloche (C).
 8. Visser la partie basse de la cloche (C) sur la partie haute de la cloche (A).

ANOMALIES DE FONCTIONNEMENT

NE PAS MODIFIER L'APPAREIL.

Les appareils défectueux doivent être retournés au distributeur ou au fabricant. LE NON-RESPECT DES CONSIGNES SUSPEND LA GARANTIE DU FABRICANT ET LE DÉGAGE DE TOUTE RESPONSABILITÉ.

GB ENGLISH



IMPORTANT

Read this instruction manual carefully in order to familiarise yourself with the tool before fitting the gas container. Keep these instructions for future reference.

INTRODUCTION

Direct pressure butane appliance.

- Flow rate: 122 g/h - 1.6 kW
- Pre-heating time: 1'30"
- Ignition type: Piezo ignition

This tool must be used with the Express Cat. No. 8191 "STOP GAS SYSTEM" type 200 butane gas cartridge only. It may be hazardous to attempt to fit other types of gas containers. Use only in well-ventilated areas.

SAFETY INSTRUCTIONS

This tool must only be used when well away from flammable materials. This tool must only be used when at least 40 cm from surrounding partitions (walls, ceiling). Check that the gasket is in good condition and correctly positioned between the tool and gas container before fitting the gas container. Do not use a tool with a worn or damaged gasket. Do not use a damaged, leaking or malfunctioning tool.

The tool must be used in a well-ventilated area, in compliance with national regulations:

- to enable an adequate combustion air supply,
- and to avoid the formation of mixtures with hazardous levels of unburnt gas for appliances that are not equipped with flame surveillance systems.

This tool must be used in a horizontal plane. In the event of a leak (smell of gas), immediately place your tool outdoors, in a very well-ventilated area, with no ignition sources, where the leak can be located and stopped. If you would like to check that your tool is properly sealed, do so outdoors. Do not search for leaks with a flame: use soapy water.

CAUTION: accessible parts may become very hot. Keep young children well away from the tool. This tool is not intended for use by persons (including children) with physical, mental or sensory impairments, or persons lacking in experience or knowledge, unless they have received prior instructions on use or are supervised by a person who is responsible for their safety. Children must be supervised to ensure that they do not play with this tool. Store this tool in a cool, dry and well-ventilated area.

FITTING CARTRIDGES

1. Unscrew the cartridge casing into 2 parts (A and C).
 2. Check that the gasket (D) is in good condition and correctly positioned between the tool and gas container before fitting the gas container. If the gasket is in poor condition, DO NOT USE THE TOOL and contact your retailer.
 3. Insert a new cartridge (B) in the lower part of the casing (C).
 4. Screw the lower part of the casing (C) into the upper part of the casing (A).
- In the event of a leak (smell of gas), immediately place your tool outdoors, in a very well-ventilated area, with no ignition sources, where the leak can be located and stopped. If you would like to check that your tool is properly sealed, do so outdoors. Do not search for leaks with a flame: use soapy water.

TURNING ON

- This tool must be used in a well-ventilated area.
1. In a horizontal plane, slowly turn the valve (E) towards the plus sign («+») of the arrow.
 2. Press the Piezo button (F) immediately after the gas is turned on, several times if necessary.
 3. Following ignition, wait approximately 1 min 30 sec before shaking the blowtorch, in order to avoid the appearance of large yellow flames.
- If the heating time is insufficient, yellow flames will appear. If they do, put the tool back in an upright position for 10 seconds.

TURNING OFF

Following use, turn the valve (E) off, all the way to the stop (towards the minus sign («-») of the arrow). When turning off the tool by closing the valve, check that no more gas is escaping.

CHANGING CARTRIDGES

- The gas container must be changed in a very well-ventilated area (preferably outdoors), well away from all ignition sources, such as bare flames, pilot lights and electric stoves, and well away from other people.
1. Ensure that the cartridge is empty before changing it (shake it in order to check for the sound of liquid).
 2. Ensure that the burner is turned off before removing the gas container.
 3. Unscrew the cartridge casing into 2 parts (A and C).
 4. Remove the empty cartridge.
 5. Inspect the gaskets before fitting a new gas container.
 6. Check that the gasket (D) is in good condition and correctly positioned between the tool and gas container before fitting the gas container. If the gasket is in poor condition, DO NOT USE THE TOOL and contact your retailer.
 7. Insert a new cartridge (B) in the lower part of the casing (C).
 8. Screw the lower part of the casing (C) into the upper part of the casing (A).

MALFUNCTIONS

DO NOT ATTEMPT TO MODIFY THIS TOOL.
Faulty tools must be returned to the distributor or manufacturer.
THE MANUFACTURER'S WARRANTY SHALL NOT APPLY AND THE MANUFACTURER MAY IN NO WAY BE HELD LIABLE IN THE EVENT OF NON-COMPLIANCE WITH THESE INSTRUCTIONS.

NL NEDERLANDS



BELANGRIJK

Lees deze gebruiksaanwijzing aandachtig door, om het apparaat te leren kennen voordat u de gasvulling aansluit. Bewaar deze gebruiksaanwijzing om ze later opnieuw te kunnen raadplegen.

INLEIDING

Apparaat onder directe druk: butaan.

- Debiet: 122 g/h - 1,6 kW
- Voorverwarmingstijd: 1'30"
- Type ontsteking: piëzo-ontsteking

Dit apparaat mag uitsluitend worden gebruikt met een EXPRESS-butaangaspatroon, type 200, met ref. 8191 "STOP GAS SYSTEM". Het kan gevaarlijk zijn om andere gasvullingen te proberen te gebruiken. Gebruik het apparaat alleen in goed geventileerde ruimten.

VEILIGHEIDSIJNSTRUCTIES

Gebruik het apparaat alleen uit de buurt van ontvlambaar materiaal. Gebruik het apparaat alleen op minstens 40 cm van de omgevende wanden (muren, plafond). Controleer of de afdichting tussen het apparaat en de gasvulling aanwezig is, en of deze in goede staat verkeert voordat u de gasvulling vastschroeft. Gebruik geen apparaat met een beschadigde of versleten afdichting. Geen apparaat gebruiken dat lekt, is beschadigd of slecht werkt.

Het apparaat moet in een goed geventileerde ruimte worden gebruikt, in overeenstemming met de nationale eisen:

- om de toevoer van verbrandingslucht mogelijk te maken,
- en om te voorkomen dat er gevaarlijke onverbrande gasmengsels vrijkomen voor apparaten die niet uitgerust zijn met vlambewakingsinrichtingen.

Het apparaat moet op een horizontaal vlak worden gebruikt. Lekt uw apparaat (gaslucht), breng het dan onmiddellijk naar buiten, op een zeer goed geventileerde plaats, waar zich geen ontbrandingsbron bevindt en waar het lek kan worden gedetecteerd en verholpen. Wilt u de dichtheid van uw apparaat controleren, doe dat dan buiten. Spoor geen lekken op met een vlam. Gebruik hiervoor zeepsop.

LET OP: bereikbare onderdelen kunnen bijzonder heet zijn. Houd jonge kinderen uit de buurt. Dit apparaat is niet bedoeld om te worden gebruikt door personen (kinderen inbegrepen) met verminderde lichamelijke, zintuiglijke of geestelijke vermogens of door personen zonder ervaring of kennis, tenzij zij via een persoon die verantwoordelijk is voor hun veiligheid onder toezicht hebben gestaan of eerst instructies hebben gekregen met betrekking tot het gebruik van het apparaat. Er moet op worden toegezien dat kinderen niet met het apparaat spelen. Bewaar het apparaat op een koele, droge en geventileerde plaats.

MONTAGE VAN PATRONEN

1. Schroef de 2 delen van de klok (A en C) los.
2. Controleer of de afdichting (D) tussen het apparaat en de gasvulling aanwezig is, en of deze in goede staat verkeert voordat u de gasvulling vastschroeft. Als de afdichting in slechte staat verkeert, MAG U HET APPARAAT NIET GEBRUIKEN en dient u contact op te nemen met uw leverancier.
3. Plaats een nieuwe patroon (B) in het onderste gedeelte van de klok (C).
4. Schroef het onderste gedeelte van de klok (C) op het bovenste gedeelte van de klok (A) vast. Lekt uw apparaat (gaslucht), breng het dan onmiddellijk naar buiten, op een zeer goed geventileerde plaats, waar zich geen ontbrandingsbron bevindt en waar het lek kan worden gedetecteerd en verholpen. Wilt u de dichtheid van uw apparaat controleren, doe dat dan buiten. Spoor geen lekken op met een vlam. Gebruik hiervoor zeepsop.

INWERKINGSTELLING

- Het apparaat moet in een goed geventileerde ruimte worden gebruikt.
1. Draai op een horizontaal vlak het kraantje (E) langzaam in de "+"-richting van de pijl.
 2. Druk de knop van de piëzo-ontsteker (F) onmiddellijk na het openen van het gas indien nodig meermaals in.
 3. Wacht na de ontsteking ongeveer 1 min 30 s en schud vervolgens met de lamp. Zo voorkomt u grote gele vlammen.
- Als de verwarmingstijd niet toereikend is, verschijnen er gele vlammen. Zet het apparaat in dat geval gedurende 10 seconden weer rechtop.

UITSCHAKELING

Sluit het kraantje (E) na gebruik volledig tot tegen de aanslag ("-" richting van de pijl). Wanneer u uw apparaat uitschakelt door het kraantje te sluiten, dient u te controleren of er geen gas meer ontsnapt.

VERVANGING VAN PATRONEN

- De gasvulling moet worden vervangen in een zeer goed geventileerde ruimte (bij voorkeur buiten), uit de buurt van ontstekingsbronnen zoals onafgedekte vlammen, waaklichtjes, elektrische kookplaten en uit de buurt van andere personen.
1. Controleer of de patroon leeg is voordat u deze vervangt (schud om het geluid van de vloeistof te horen).
 2. Controleer of de brander uitstaat, voordat u de gasvulling loskoppelt.
 3. Schroef de 2 delen van de klok (A en C) los.
 4. Verwijder de lege patroon.
 5. Controleer de afdichtingen voordat u een nieuwe gasvulling aansluit.
 6. Controleer of de afdichting (D) tussen het apparaat en de gasvulling aanwezig is, en of deze in goede staat verkeert voordat u de gasvulling vastschroeft. Als de afdichting in slechte staat is, MAG U HET APPARAAT NIET GEBRUIKEN en dient u contact op te nemen met uw leverancier.
 7. Plaats een nieuwe patroon (B) in het onderste gedeelte van de klok (C).
 8. Schroef het onderste gedeelte van de klok (C) op het bovenste gedeelte van de klok (A) vast.

ABNORMALE WERKING

BRENG GEEN WIJZIGINGEN AAN HET APPARAAT AAN.
Defecte apparaten moeten worden terugbezorgd aan de distributeur of aan de fabrikant. ALS DE VOORSCHRIFTEN NIET WORDEN NAGELEEFD, WORDT DE GARANTIE VAN DE FABRIKANT OPGESCHORT EN KAN DIE LAATSTE NIET AANSPRAKELIJK WORDEN GESTELD.

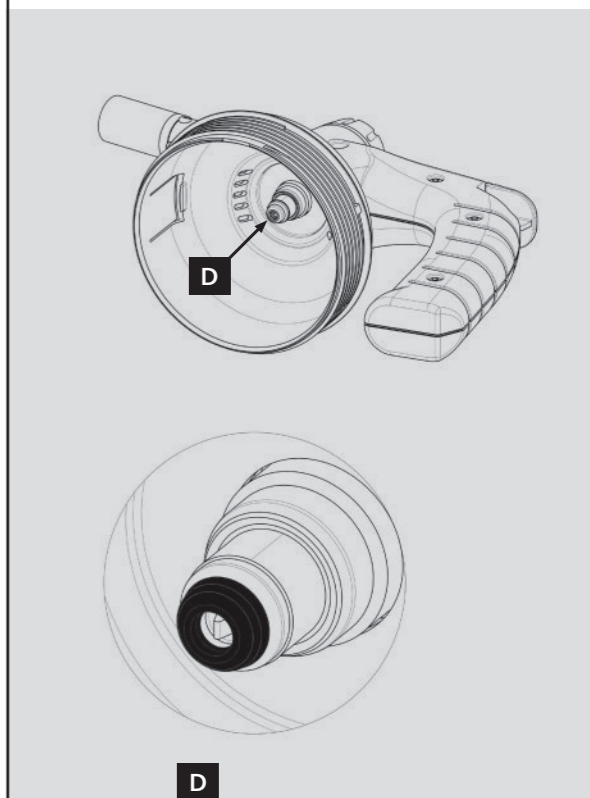
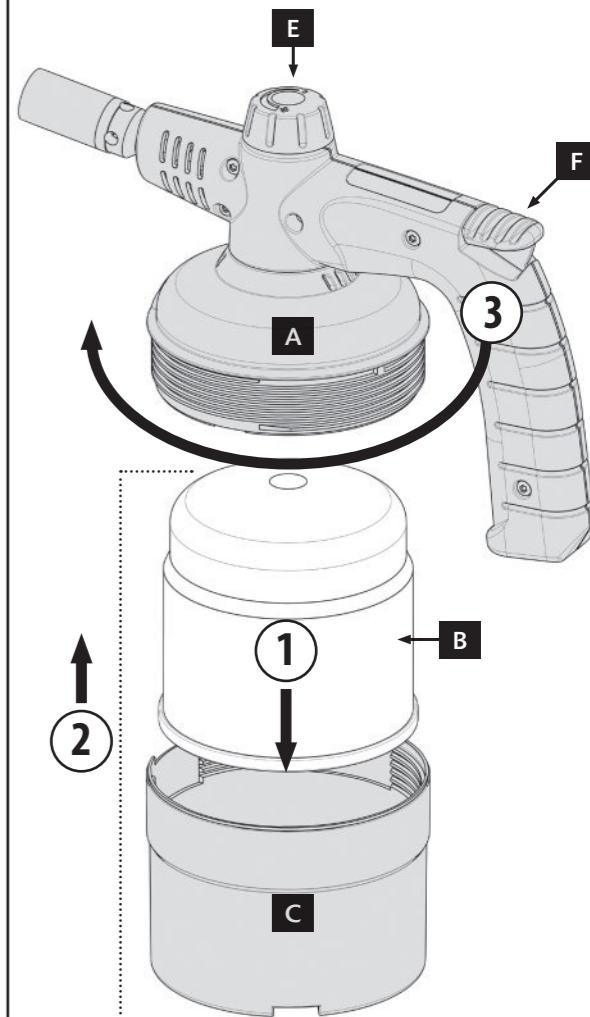

D

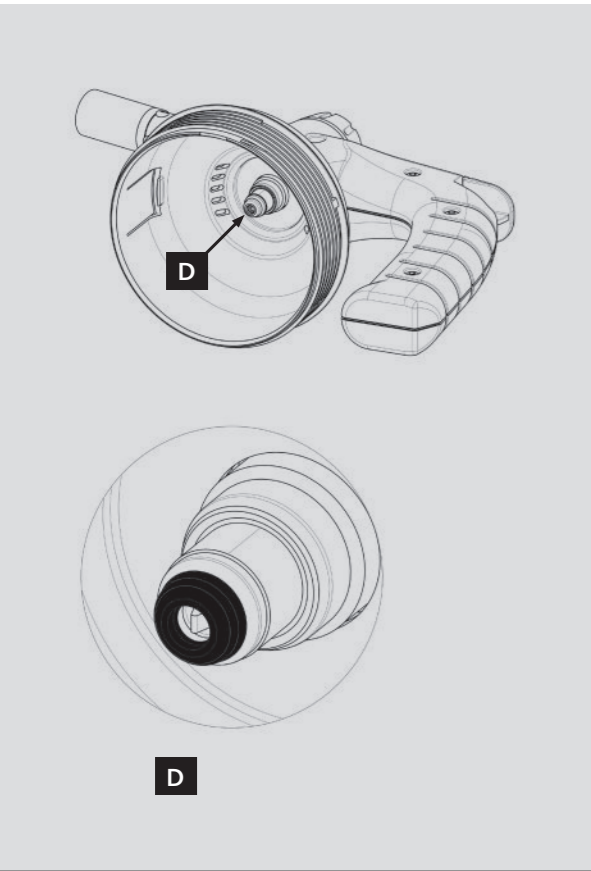
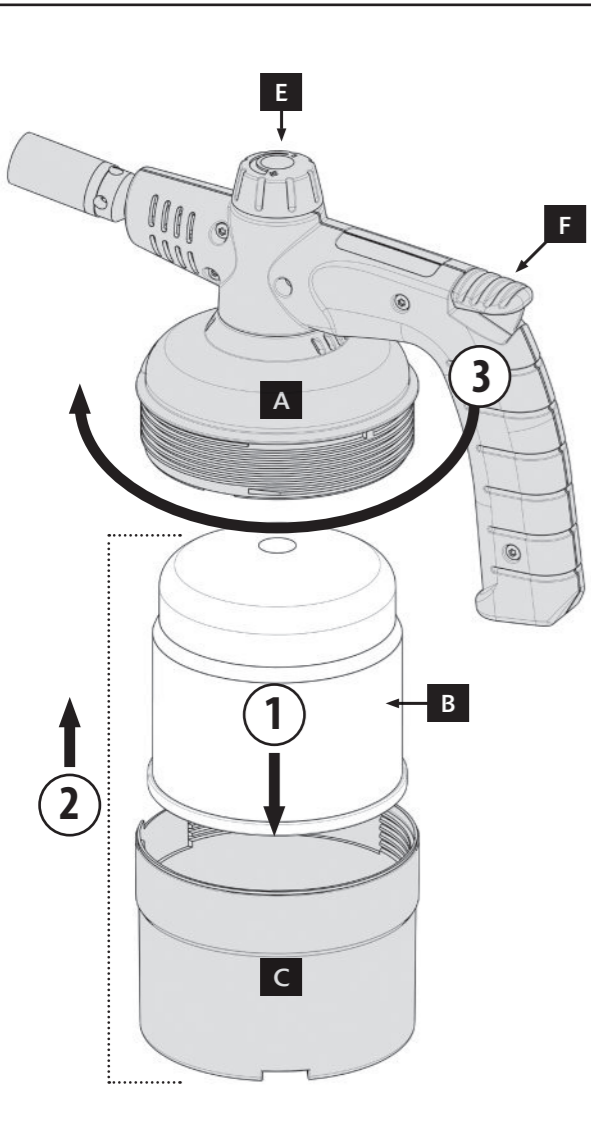

DE DEUTSCH

WICHTIG
Lesen Sie diese Nutzungsanleitung aufmerksam durch, um sich mit dem Gerät vertraut zu machen, bevor Sie es an seinen Gasbehälter anschließen. Diese Anleitung gut aufheben, um sie später nachzulesen.

INLEIDUNG

Gerät mit direktem Butandruck.
 • Durchfluss 122 g/h - 1,6kW • Vorheizdauer: 1'30"
 • Zündungstyp: Piezo-Zündung

Dieses Gerät darf nur mit der Butangaspatrone Typ 200 EXPRESS Art.-Nr. 8191 "STOP GAS SYSTEM" benutzt werden. Es kann gefährlich sein, andere Gasbehälter auszuprobieren. Nur in gut belüfteten Räumen benutzen.

SICHERHEITSVORSCHRIFTEN

Das Gerät nur entfernt von brennbaren Stoffen benutzen. Das Gerät nur in einem Mindestabstand von 40 cm der umliegenden Wände benutzen (Mauern, Decke). Vor dem Anschließen an den Gasbehälter überprüfen, ob ein Dichtungsring und in gutem Zustand zwischen dem Gerät und dem Gasbehälter vorhanden ist. Ein Gerät nie mit einem beschädigten oder verschlissenen Dichtungsring benutzen. Nie ein Gerät benutzen, das leckt, das beschädigt ist oder schlecht funktioniert.

Das Gerät muss in einem gut belüfteten Raum benutzt werden, der die staatlichen Anforderungen erfüllt:

- um die Zufuhr von Verbrennungsluft zu ermöglichen,
- und bei den Geräten, die keine Vorrichtungen zur Überwachung der Flamme besitzen, um die Entstehung gefährlicher Mischungen zu vermeiden, die unverbranntes Gas enthalten.

Das Gerät muss auf einer horizontalen Ebene benutzt werden. Wenn Ihr Gerät leckt (Gasgeruch), bringen Sie es sofort nach draußen, an eine sehr gut belüftete Stelle, ohne Zündquelle, wo nach dem Leck gesucht und dieses angehalten werden kann. Wenn Sie die Dichtigkeit Ihres Geräts überprüfen wollen, tun Sie dies im Freien. Nie mit einer Flamme nach Lecks suchen, verwenden Sie Seifenwasser.

ACHTUNG: zugängliche Teile können sehr heiß werden. Halten Sie Kinder entfernt. Dieses Gerät ist nicht für die Benutzung durch Personen (einschließlich Kinder) mit verringerten körperlichen, sensorischen oder geistigen Fähigkeiten oder Personen vorgesehen, die keine Erfahrung oder Kenntnisse haben, außer wenn sie durch eine für ihre Sicherheit verantwortliche Person überwacht werden oder zuvor in die Benutzung des Geräts eingewiesen worden sind. Kinder müssen beaufsichtigt werden, damit sie nicht mit dem Gerät spielen. Das Gerät an einem kühlen, trockenen und belüfteten Platz aufbewahren.

MONTAGE DER PATRONEN

- Die Glocke in 2 Teilen abschrauben (A und C).
- Vor dem Anschließen an den Gasbehälter überprüfen, ob ein Dichtungsring (D) und in gutem Zustand zwischen dem Gerät und dem Gasbehälter vorhanden ist. Bei einem Dichtungsring in schlechtem Zustand DÜRFEN SIE DAS GERÄT NICHT BENUTZEN und müssen sich an Ihren Händler wenden.
- Eine neue Patrone (B) in den unteren Teil der Glocke einsetzen (C).
- Den unteren Teil der Glocke (C) an den oberen Teil der Glocke (A) anschrauben.

Wenn Ihr Gerät leckt (Gasgeruch), bringen Sie es sofort nach draußen, an eine sehr gut belüftete Stelle, ohne Zündquelle, wo nach dem Leck gesucht und dieses angehalten werden kann. Wenn Sie die Dichtigkeit Ihres Geräts überprüfen wollen, tun Sie dies im Freien. Nie mit einer Flamme nach Lecks suchen, verwenden Sie Seifenwasser.

INBETRIEBNAHME

Das Gerät muss an einer gut belüfteten Stelle benutzt werden.

- Drehen Sie den Hahn (E) auf einer horizontalen Fläche langsam in Pfeilrichtung «+».
- Betätigen Sie den Knopf PIEZO (F) sofort nach dem Öffnen des Gases, falls nötig mehrmals.
- Nach dem Zünden etwa 1 Min. 30 Sek. warten, dann die Lampe schütteln, damit keine großen gelben Flammen entstehen.

Wenn die Aufheizzeit nicht lang genug ist, entstehen gelbe Flammen. In diesem Fall das Gerät 10 Sekunden lang aufrichten.

AUSSCHALTEN

Nach dem Benutzen drehen Sie den Hahn (E) bis zum Anschlag ganz zu (Pfeilrichtung «-»). Wenn Sie Ihr Gerät durch Schließen des Hahns ausschalten, überprüfen Sie, dass kein Gas mehr ausströmt.

AUSWECHSELN DER PATRONEN

Der Gasbehälter muss in einem sehr gut belüfteten Raum ausgewechselt werden (am besten im Freien), weit entfernt von jeder Zündquelle wie offene Flammen, Sparflammen, Elektroplatten und von allen Personen entfernt.

- Vergewissern Sie sich vor dem Auswechseln, dass die Patrone leer ist (schütteln, um das Geräusch der Flüssigkeit zu hören).
- Vergewissern Sie sich vor dem Abnehmen des Gasbehälters, dass der Brenner ausgeschaltet ist.
- Die Glocke in 2 Teilen abschrauben (A und C)
- Die leere Patrone abnehmen.
- Überprüfen Sie die Dichtungsringe, bevor Sie einen neuen Gasbehälter anschließen.
- Vor dem Anschließen an den Gasbehälter überprüfen, ob ein Dichtungsring (D) und in gutem Zustand zwischen dem Gerät und dem Gasbehälter vorhanden ist. Wenn der Dichtungsring in schlechtem Zustand ist, DÜRFEN SIE DAS GERÄT NICHT BENUTZEN und müssen sich an Ihren Händler wenden.
- Eine neue Patrone (B) in den unteren Teil der Glocke einsetzen (C).
- Den unteren Teil der Glocke (C) an den oberen Teil der Glocke (A) anschrauben.

FUNKTIONSSTÖRUNGEN

KEINE ÄNDERUNG AN DEM GERÄT VORNEHMEN.
Defekte Geräte müssen an den Händler oder Hersteller zurückgegeben werden.
DIE NICHTBEACHTUNG DER VORSCHRIFTEN HAT DIE AUSSETZUNG DER GARANTIE DES HERSTELLERS ZUR FOLGE UND ENTBINDET IHN VON JEDER HAFTUNG.

DK DANSK

VIGTIG
Læs denne brugsanvisning omhyggeligt, så du lærer apparatet at kende, inden gasbeholderen monteres. Gem brugsanvisningen til senere opslag.

INDLEDNING

Direkte tryk butanindretning.

- Strømningshastighed : 122 g/h - 1.6 kW • Forvarmningstid : 1'30"
- Tænding : Piezo-tenning

Apparatet må kun anvendes med en Express butangasdåse ref. 8191 «STOP GAS SYSTEM» type 200 . Det kan være forbundet med fare at forsøge at anvende andre typer gasbeholdere. Må kun anvendes på godt ventilerede steder.

SIKKERHEDSFORSKRIFTER

Apparatet må kun anvendes langt fra brændbare materialer. Apparatet må kun anvendes mere end 40 cm fra omgivende flader (vægge, lofter). Kontroller, at pakningerne (mellem apparatet og gasbeholderen) er til stede og i god stand, inden gasbeholderen monteres. Brug ikke et apparat, der har beskadigede eller slidte pakninger. Brug ikke et apparat, der er utæt, beskadiget, eller som fungerer dårligt.

Apparatet skal anvendes i et godt ventileret område, der opfylder de nationale krav:

- at tillade tilførsel af forbrændingsluft,
- og for at forhindre dannelse af blandinger med et farligt indhold af uforbrændt gas til apparater, der ikke er udstyret med flammeovervågningsanordninger.

Apparatet skal anvendes i et vandret plan. I tilfælde af gasudslip fra apparatet (lugt af gas), skal du straks tage det udendørs på et sted med meget god ventilation og uden antændelseskilder, hvor utætheden kan findes og stoppes. Hvis du vil kontrollere apparatets tæthed, bør du gøre det udendørs. Søg ikke efter utætheden ved hjælp af en flamme, brug sæbevand.

PAS PÅ: Visse tilgængelige dele kan blive meget varme. Hold børn væk fra apparatet. Dette apparat er ikke beregnet til at inkendes af personer (herunder børn) med reducerede fysiske, motoriske eller mentale evner eller personer uden erfaring med eller viden om apparatet, med mindre de overvåges af en person med ansvar for deres sikkerhed, eller de forinden har gennemgået en vejledning i brugen af apparatet. Børn skal holdes under opsyn for at undgå, at de leger med apparatet. Apparatet skal opbevares på et tørt sted med god ventilation.

MONTERING AF GASDÅSEN

- Skru klokken ud i 2 dele (A og C).
 - Kontroller, at pakningerne (D) (mellem apparatet og gasbeholderen) er til stede og i god stand, inden gasbeholderen monteres. Hvis forseglingen er i dårlig stand, BRUG IKKE APPARATET og kontakt din forhandler.
 - Indsæt en ny patron (B) i den nederste del af klokken (C).
 - Skru den nederste del af klokken (C) på den øverste del af klokken (A).
- I tilfælde af gasudslip fra apparatet (lugt af gas), skal du straks tage det udendørs på et sted med meget god ventilation og uden antændelseskilder, hvor utætheden kan findes og stoppes. Hvis du vil kontrollere apparatets tæthed, bør du gøre det udendørs. Søg ikke efter utætheden ved hjælp af en flamme, brug sæbevand.

ANVENDELSE

Enheden skal bruges i et godt ventileret område.

- På vandret plan, drej langsomt hanen (E) i pilens «+» retning.
- Tryk på PIEZO-knappen (F) umiddelbart efter åbning af gassen, flere gange om nødvendigt.
- Efter belysning skal du vente ca. 1 min. 30 s, før du ryster lampen, dette for at undgå at der opstår store gule flammer.

Hvis opvarmningstiden ikke er tilstrækkelig, vises gule flammer. I dette tilfælde skal du rette enheden i 10 sekunder.

SLUKNING

Luk gashanen (E) ved at dreje den helt i bund (i pilens «-» retning). Kontroller, at der ikke længere slipper gas ud, efter at du har slukket apparatet ved at lukke for gashanen.

UDSKIFTNING AF GASDÅSEN

Gasbeholderen skal udskiftes på et sted med meget god ventilation, helst udendørs, langt fra alle antændelseskilder såsom åben ild, vægblus eller elektriske kogeplader, og langt fra andre mennesker.

- Tjek, at patronen er tom (ryst den for at høre, om væsken skulper).
- Kontroller, at brænderen er slukket, inden gasbeholderen afmonteres.
- Skru klokken ud i 2 dele (A og C)
- Tag den tomme gasdåse ud.
- Undersøg pakningerne, før du monterer en ny gasbeholder.
- Kontroller, at pakningerne (D) (mellem apparatet og gasbeholderen) er til stede og i god stand, inden gasbeholderen monteres. Hvis forseglingen er i dårlig stand, BRUG IKKE APPARATET og kontakt din forhandler.
- Indsæt en ny patron (B) i den nederste del af klokken (C).
- Skru den nederste del af klokken (C) på den øverste del af klokken (A).

DRIFTSFORSTYRELSE

DER MÅ IKKE UDFØRES ÆNDRINGER PÅ APPARATET.
Hvis apparatet ikke fungerer rigtigt, skal du indlevere det hos din forhandler. MANGLENDE OVERHOLDELSE AF DISSE FORSKRIFTER FØRER TIL BORTFALD AF PRODUCENTENS GARANTI OG FRITAGER PRODUCENTEN FOR ETHVERT ANSVAR.

SI SLOVENSKI

POMEMBNO
Skrbno preberite navodila za uporabo, da se seznanite z napravo, še preden priključite posodo s plinom. Navodila shranite, saj jih boste morda pozneje ponovno potrebovali.

PREDSTAVITEV

Naprava na neposredni tlak - butan.

- Pretok : 122 g/h - 1.6 kW • Trajanje predgretja : 1'30"
- Vrsta vžiga : Vžig Piezo

Naprava se lahko uporablja izključno z butansko plinsko kartušo vrste 200 EXPRESS, referenčna številka 8191 «STOP GAS SYSTEM». Uporaba drugih posod za plin je lahko nevarna. Uporabljajte le v dobro prezračevanih prostorih.

VARNOSTNI NAPOTKI

Naprave ne uporabljajte v bližini vnetljivih materialov. Naprave ne uporabljajte, če je od okoliških zidov (stene, stropi) oddaljena za manj kot 40 cm. Pred namestitvijo posode za plin preverite, če je tesnilo med napravo in posodo za plin prisotno in dobro nameščeno. Ne uporabljajte naprave s poškodovanimi ali obrabljenimi tesnilom. Ne uporabljajte naprave, ki pušča, je poškodovana ali ne deluje pravilno.

Napravo morate uporabljati v dobro prezračevanih prostorih v skladu z nacionalnimi zahtevami:

- omogočati mora dovod zgozvalnega zraka,
- izogibati se je treba nastajanju nevarnih mešanic nezagorelih plinov v primeru, da naprava ni opremljena s pripomočkom za nadzor plamena.

Napravo lahko uporabljate le v vodoravnem položaju. Če vaša naprava pušča (vonj po plinu), jo takoj odnesite na prosto, na dobro prezračevano območje brez virov vžiga in odkrijte vzrok puščanja ter ga odpravite. Če želite preveriti tesnost vaše naprave, storite to na prostem. Ne preverjajte tesnosti s plamenom, uporabite milnico.

POZOR: dostopni deli so lahko zelo vroči. Majhnim otrokom prepričite dostop do naprave. Ta naprava ni izdelana tako, da bi jo lahko uporabljale osebe (tudi otroci) z zmanjšanimi telesnimi, zaznavnimi ali duševnimi sposobnostmi ali osebe s pomanjkljivimi izkušnjami ali znanjem, razen če so pod neposrednim nadzorom osebe, odgovorne za varnost ali nadzor, oziroma osebe, ki je predhodno seznanjena z navodili za uporabo. Nadzorujte otroke in prepričite, da bi se igrali z napravo. Napravo shranite na suhem in dobro prezračevanem mestu.

MONTAŽA KARTUŠE

- Razstavite ohišje na dva dela (A in C) tako, da ju odvijete narazen.
 - Pred namestitvijo posode za plin preverite, če je tesnilo med napravo in posodo za plin (D) v dobrem stanju in pravilno nameščeno. Če je tesnilo v slabem stanju, NAPRAVE NE UPORABLJAJTE, pač pa se obrnite na prodajalca.
 - V spodnji del ohišja (C) vstavite novo kartušo (B).
 - Privijte spodnji del ohišja (C) na zgornji del ohišja (A).
- Če vaša naprava pušča (vonj po plinu), jo takoj odnesite na prosto, na dobro prezračevano območje brez virov vžiga in odkrijte vzrok puščanja ter ga odpravite. Če želite preveriti tesnost vaše naprave, storite to na prostem. Ne preverjajte tesnosti s plamenom, uporabite milnico.

VKLOP

Napravo morate uporabljati v dobro prezračevanem prostoru.

- Na ravni površini počasi obrnite ventil (E) v smeri znaka plus («+») na puščici.
 - Pritisnite gumb Piezo (F) takoj po tem, ko se vklopi plin; po potrebi gumb pritisnite večkrat.
 - Po vžigu počakajte približno 1 minuto in 30 sekund, nato pa stresite varilni aparat, da se ne bi pojavili visoki rumeni plameni.
- Če čas segrevanja ne zadostuje, se bodo pojavili rumeni plameni. Če pride do tega, aparat postavite nazaj v navpični položaj za 10 sekund.

IZKLOP

Po uporabi zaprite ventil (E) povsem do konca (v smeri znaka minus («-») na puščici). Ko izklopite napravo tako, da zaprete ventil, preverite, da plin ne uhaja več.

ZAMENJAVA KARTUŠE

Posodo za plin zamenjajte v dobro prezračevanem prostoru (ali, še bolje, na prostem), stran od drugih ljudi in vseh virov vžiga, kot so na primer odprt ogenj, signalne luči in električne stikalne plošče.

- Pred zamenjavo preverite, ali je kartuša prazna (stresite jo in prisluhnite, če se v njej pretaka tekočina).
- Poskrbite, da bo gorilnik zaprt, preden odklopite plinsko posodo.
- Razstavite ohišje na dva dela (A in C) tako, da ju odvijete narazen.
- Odstranite prazno kartušo.
- Pred namestitvijo nove plinske posode preverite tesnila.
- Pred namestitvijo posode za plin preverite, če je tesnilo (D) med napravo in posodo za plin v dobrem stanju in pravilno nameščeno. Če je tesnilo v slabem stanju, NAPRAVE NE UPORABLJAJTE, pač pa se obrnite na prodajalca.
- V spodnji del ohišja (C) vstavite novo kartušo (B).
- Privijte spodnji del ohišja (C) na zgornji del ohišja (A).

MOTNJE PRI DELOVANJU

NE POSKUŠAJTE SPREMENJATI TE NAPRAVE.
Okvarjene naprave je treba vrniti distributerju ali proizvajalcu. NEUPOŠTEVANJE NAVODIL ZA UPORABO BO IZNICILO GARANCIJO PROIZVAJALCA, KI PRAV TAKO NE BO V NOBENEM PRIMERU ODGOVARJAL ZA NASTALO ŠKODO.

PL POLSKI

WAŻNE
Przed podłączeniem zasobnika z gazem dokładnie zapoznać się z instrukcją obsługi urządzenia. Zachować instrukcję do późniejszego wglądu.

WSTĘP

Urządzenie zasilane butanem pod bezpośrednim ciśnieniem.

- Przepływ gazu: 122 g/h - 1,6kW • Czas wstępnego nagrzewania: 1'30"
- Rodzaj zapłonu: piezoelektryczny

Urządzenie przeznaczone do użycia wyłącznie z nabojem gazowym butan, typ 200, EXPRESS nr kat. 8191 STOP GAS SYSTEM. Użycie innych zasobników gazu może być niebezpieczne. Używać tylko w dobrze wentylowanych pomieszczeniach.

BEZPIECZEŃSTWO

Urządzenia należy używać wyłącznie z dala od materiałów łatwopalnych. Urządzenia należy używać w odległości minimum 40 cm od znajdujących się w pobliżu przegród (ściany, sufit). Przed podłączeniem zasobnika gazu należy sprawdzić obecność i stan techniczny uszczelki między urządzeniem a zasobnikiem gazu. Nie używać urządzenia z uszkodzoną lub zużyta uszczelką. Nie używać urządzenia nieszczelnego, uszkodzonego lub działającego niewłaściwie.

Urządzenie musi być używane w dobrze wentylowanym miejscu, zgodnie z wymogami krajowymi:

- aby zapewnić dopływ powietrza do spalania,
- i nie dopuścić do tworzenia się mieszanin o niebezpiecznym stężeniu niespalnego gazu w urządzeniach bez systemu kontroli płomienia.

Urządzenia należy użytkować w płaszczyźnie poziomej. W przypadku nieszczelności urządzenia (zapach gazu), należy natychmiast wynieść je na dwór w przewiewne i oddalone od źródła zapłonu miejsce, aby tam zlokalizować i usunąć nieszczelność. Sprawdzenie szczelności urządzenia należy przeprowadzać na dworze. Do zlokalizowania nieszczelności nie używać płomienia, tylko roztworu wody z mydłem.

UWAGA: niektóre części zewnętrzne urządzenia mogą być bardzo gorące. Oddalić małe dzieci.

Urządzenie nie powinno być używane przez osoby (w tym dzieci), których zdolności fizyczne, sensoryczne lub umysłowe są ograniczone, ani przez osoby pozbawione doświadczenia i umiejętności, chyba że osoba odpowiedzialna za ich bezpieczeństwo zapewni im właściwy nadzór lub udzieli wstępnych instrukcji dotyczących użytkowania urządzenia. Należy nadzorować dzieci, aby upewnić się, że nie bawią się urządzeniem. Urządzenie należy przechowywać w suchym i przewiewnym miejscu.

MONTAŻ NABOJÓW

- Rozkręcić korpus na 2 części (A i C).
 - Przed podłączeniem zasobnika z gazem należy sprawdzić obecność i stan techniczny uszczelki (D) między urządzeniem a zasobnikiem gazu. Jeśli uszczelka jest w złym stanie, NIE NALEŻY UŻYWAĆ URZĄDZENIA i skontaktować się z dystrybutorem.
 - Wprowadzić nowy nabój z gazem (B) do dolnej części korpusu (C).
 - Przykręcić dolną część korpusu (C) do górnej (A).
- W przypadku nieszczelności urządzenia (zapach gazu), należy natychmiast wynieść je na dwór w przewiewne i oddalone od źródła zapłonu miejsce, aby tam zlokalizować i usunąć nieszczelność. Sprawdzenie szczelności urządzenia należy przeprowadzać na dworze. Do zlokalizowania nieszczelności nie używać płomienia, tylko roztworu wody z mydłem.

URUCHAMIANIE

Urządzenia należy używać w przewiewnym miejscu.

- W płaszczyźnie poziomej powoli odkręcić pokrętko (E) w kierunku strzałki «+».
 - Natychmiast po odkręceniu gazu nacisnąć na przycisk PIEZO (F), w razie potrzeby kilkakrotnie.
 - Po zapaleniu odczekać ok. 1 min 30 s i wstrząsnąć lampą w celu uniknięcia pojawienia się dużych żółtych płomieni.
- Jeśli czas nagrzewania jest niewystarczający, pojawiają się żółte płomienie. Należy wówczas ustawić urządzenie w pozycji pionowej na 10 sekund.

WYŁĄCZANIE

Po użyciu zakręcić pokrętko (E) do oporu (kierunek strzałki «-»). Wyłączając urządzenie przez zakręcanie pokrętła sprawdzić, czy nie ulatnia się gaz.

WYMIANA NABOJÓW

Zasobnik z gazem wymieniać w przewiewnym miejscu (najlepiej na dworze), z dala od źródła zapłonu, takich jak nieosłonięte płomienie, płomyki dyżurne i kuchenne płyty elektryczne oraz z dala od osób postronnych.

- Przed wymianą naboju sprawdzić, czy jest on pusty (odgłos płynu przy wstrząsaniu).
- Przed odłączeniem zasobnika z gazem upewnić się, że palnik jest wyłączony.
- Rozkręcić korpus na 2 części (A i C).
- Wyjąć pusty nabój.
- Przed podłączeniem nowego zasobnika sprawdzić stan uszczelki.
- Przed podłączeniem zasobnika z gazem sprawdzić obecność i stan techniczny uszczelki (D) między urządzeniem a zasobnikiem gazu. Jeśli uszczelka jest w złym stanie, NIE UŻYWAĆ URZĄDZENIA i skontaktować się z dystrybutorem.
- Wprowadzić nowy nabój (B) do dolnej części korpusu (C).
- Przykręcić dolną część korpusu (C) do górnej (A).

ZAKŁÓCENIA W FUNKCJONOWANIU

NIE DOKONYWAĆ ZMIAN W URZĄDZENIU.
Urządzenia uszkodzone należy odesłać do dystrybutora lub producenta. NIEPRZESTRZEGANIE ZALECEŃ I ZAWIĄSZA GWARANCJĘ PRODUCENTA I ZWALNIA GO OD WSZELKIEJ ODPOWIEDZIALNOŚCI.